



MIEŠAČKA BETÓNU

CM200 / CM160

ČÍSLO VÝROBKU 55069 / 55071



**PRED PRVÝM POUŽITÍM SI POZORNE PREČÍTAJTE TENTO NÁVOD NA OBSLUHU
A BEZPEČNOSTNÉ POKYNY!**

DEMA-VERTRIEBS GMBH • IM TOBEL 4 • 74547 ÜBRIGSHAUSEN
WWW.DEMA-VERTRIEB.COM

© DEMA VERTRIEBS-GMBH

Obsah

1 BEZPEČNOSTNÉ POKYNY.....	3
1-1 SPRÁVNE POUŽÍVANIE VÝROBKU.....	4
2 VYSVETLENIE PIKTOGRAMOV	4
3 MONTÁŽ & ROZMIESTNENIE	5
3-1 OBSAH BALENIA.....	5
3-2 ELEKTRICKÁ PRÍPOJKA	5
3-3 ZOSTAVENIE.....	6
4 OBSLUHA.....	10
5 ÚDRŽBA.....	11
5-1 PRED KAŽDÝM POUŽITÍM	11
5-2 PRAVIDELNÁ ÚDRŽBA	11
5-3 PO KAŽDOM POUŽITÍ.....	11
6 TECHNICKÉ PARAMETRE	11
7 VÝKRES ROZLOŽENÉHO VÝROBKU	12
8 ZOZNAM KOMPONENTOV.....	13
9 PREHLÁSENIE O ZHODE CE.....	14









1 BEZPEČNOSTNÉ POKYNY

- Pred uvedením do prevádzky skontrolujte, či je výrobok kompletný a funkčný!
- Nikdy neuvádzajte do prevádzky poškodený alebo nefunkčný výrobok! V prípade akýchkoľvek pochybností sa obráťte priamo na výrobcu, alebo výrobok dajte skontrolovať kvalifikovanému mechanikovi.
- S výrobkom zaobchádzajte vždy uvážene a s nevyhnutnou opatrnosťou!
- V žiadnom prípade nepoužívajte neprimeranú silu!
- Výrobok pravidelne kontrolujte, či na ňom nechýbajú nejaké komponenty alebo či nie sú poškodené.
- Dbajte na to, aby všetky ochranné kryty boli na svojom mieste. Po vykonaní údržby, servisu a opravárenských prác všetky kryty opäť založte.
- Miešačku betónu odpojte od prívodu elektrickej energie pri výmene komponentov, údržbe a opravárenských prácach.
- Pri práci vždy používajte osobné ochranné prostriedky (ochranu sluchu, ochranné rukavice, bezpečnostnú obuv a podobne).
- Obliekajte sa vhodným spôsobom. Pri práci nenoste voľné oblečenie, mohlo by sa zaseknúť v pohyblivých častiach výrobku.
- Pred prácou s miešačkou betónu si zložte všetky ozdoby, ako retiazky alebo prstene.
- Výrobok nikdy nepoužívajte, ak ste unavený, alebo ak ste pod vplyvom drog, liekov a alkoholu.
- Na miešačku nikdy nestúpajte.
- Po nastavení, oprave, údržbe a servisných prácach odložte všetky nástroje.
- Výrobok nikdy nenechajte bežať bez dozoru a pri vypnutí vždy počkajte, až kým sa miešačka betónu úplne nezastaví.
- Pred spustením zariadenia skontrolujte elektrický kábel, či nie je poškodený a v prípade potreby ho nechajte opraviť kvalifikovanému odborníkovi.
- Počas prevádzky sa nedotýkajte miešacieho bubna, ani iných pohyblivých častí stroja.
- Spínaciu skriňu, prevodovku a iné časti neotvárajte. Opravárenské a údržbárske práce smie vykonávať iba kvalifikovaný odborník.
- Po čistení, údržbe a oprave skontrolujte, či sa všetky bezpečnostné zariadenia nachádzajú na svojom pôvodnom mieste.
- Toto zariadenie je navrhnuté iba na prácu s betónom, osivom a podobne. Výrobok používajte iba na účel, pre ktorý bol navrhnutý. Do bubna nedávajte výbušné, ani korózne látky.
- Poškodené komponenty nahradte novými súčiastkami rovnakej kvality.
- Miešačku betónu postavte vždy na stabilný a čistý podklad.
- Počas prevádzky a pri zaťažení nehýbte miešačkou betónu.
- Miešačku betónu vždy pripájajte k vhodnému zdroju energie.
- Po skončení miešania bubon čo najrýchlejšie vyprázdňte, aby ste zabezpečili jeho úplne vyprázdnenie.
- Miešačku betónu po každom použití vypnite a odpojte od prívodu elektrického prúdu.

1-1 SPRÁVNE POUŽÍVANIE VÝROBKU

- Tento výrobok je vhodný na miešanie betónu.
- Tento výrobok nie je vhodný na trvalú prevádzku.

2 OBJASNENIE PIKTOGRAMOV

	Pred prvým použitím si dôkladne prečítajte tento návod na obsluhu.
	Používajte osobné ochranné pomôcky – ochranné okuliare!
	Deti a neoprávnené osoby udržiavajte v dostatočnej vzdialenosti od pracovnej oblasti.
	Pozor! Nebezpečenstvo!
	Pravidelne kontrolujte všetky skrutky, či sú pevne utiahnuté.
	Dbajte na rovný a stabilný podklad!
	Pozor! Elektrické napätie!
	Dbajte na to, aby sa neoprávnené osoby alebo osoby nepracujúce s týmto zariadením zdržiavali v dostatočnej vzdialenosti od zariadenia.
	Pozor na rotujúce časti! Nebezpečenstvo poranenia!

3 MONTÁŽ & ROZMIESTNENIE

3-1 OBSAH BALENIA

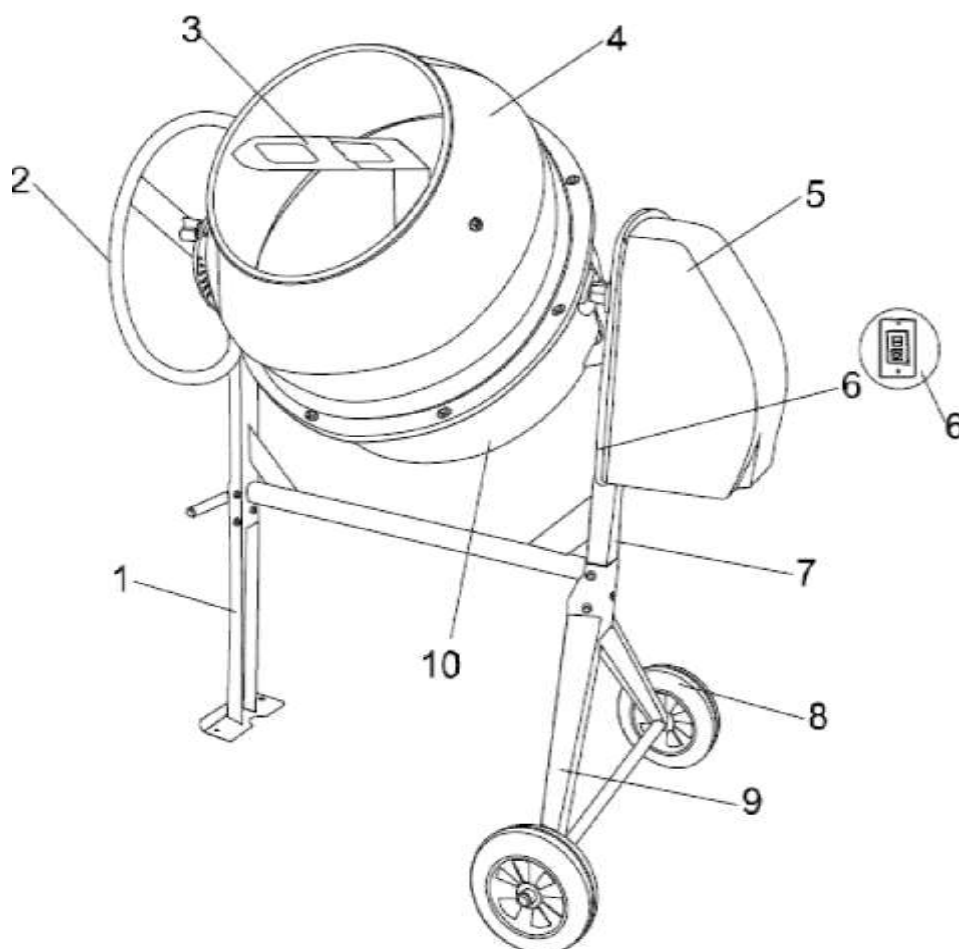

Obrázok 2-1

NR	POMENOVANIE	NR	POMENOVANIE
1	Stojacie nohy	6	Zapínač/vypínač
2	Ručné koleso	7	Rám
3	Miešadlo	8	Kolesá
4	Horný miešací bubon	9	Podvozok
5	Motor	10	Spodný miešací bubon

3-2 ELEKTRICKÁ PRÍPOJKA

- Zariadenie zapojte na zdroj napätia 230 V (50 Hz).
- Dodávka elektrického prúdu musí byť zabezpečená poistkou 10 A.
- Elektrická zásuvka a konektor musia zodpovedať prinajmenšom triede ochrany IP44.
- Dbajte na to, aby elektrická zásuvka bola od zariadenia vo vzdialenosti aspoň 3 metre.
- Pripojovací kábel musí zodpovedať nasledujúcej špecifikácii:
 - o Dĺžka kábla 0 – 25 m: prierez jednotlivých vodičov 1,5 mm².
 - o Dĺžka kábla 25 – 50 m: prierez jednotlivých vodičov 2,5 mm².

- Elektrické práce sa nikdy nepokúšajte vykonávať sami, V každom prípade sa obráťte na kvalifikovaného elektrikára.

3-3 ZOSTAVENIE

UPOZORNENIE: Čísla uvedené v pravom rohu výkresovej dokumentácie zodpovedajú číslam na plastových vreckách, v ktorých sú malé súčiastky (skrutky a podobne).

- Spodný miešací bubon primontujte na hrany podstavca pomocou skrutky, podložky pod maticu a pružnej podložky. Tento pracovný krok by ste mali vykonať PREDTÝM, ako vyberiete bubon z obalu!

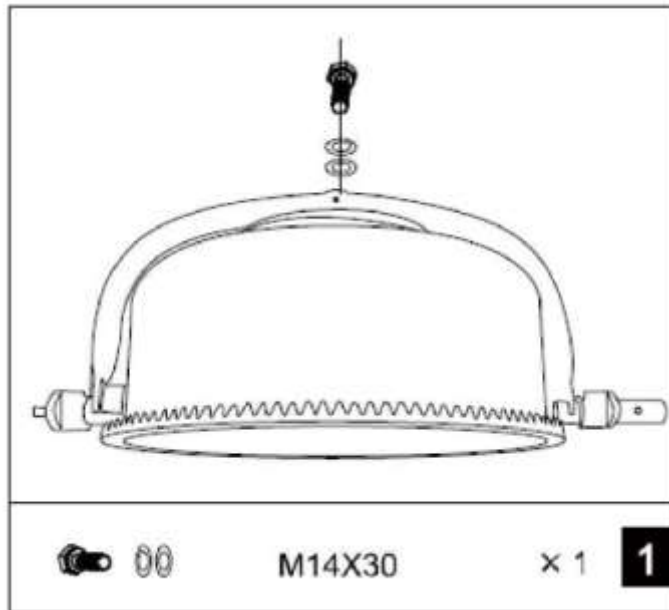

- Namontujte kolesá na podstavec. Za týmto účelom najskôr posuňte podložku na osku, potom nasadíte koleso a znovu podložku. Kolesá potom zaistíte závlačkami.

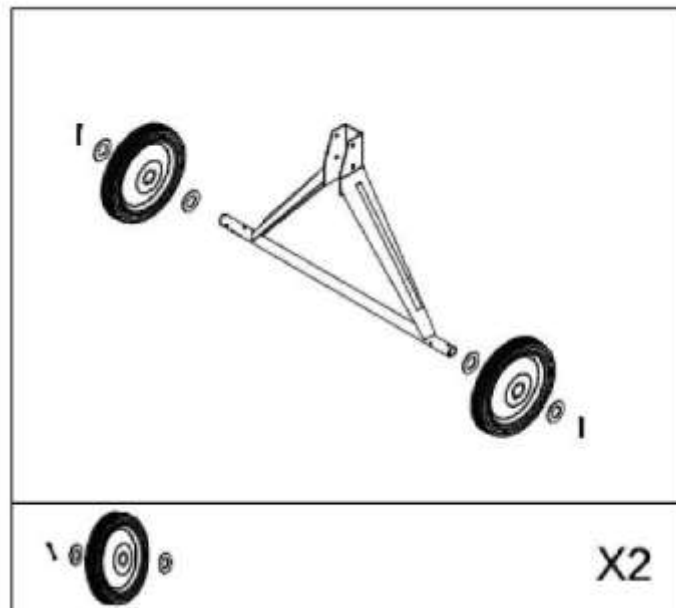

- K rámu pripevnite stojacie nohy pomocou nižšie znázornených skrutiek, podložiek pod matice a matíc. Skrutky dobre pritiahnite, najlepšie kľúčom na skrutky a matice.
- Potom namontujte nápravu pomocou znázornených skrutiek, podložiek pod matice a matíc. Aj tieto dobre utiahnite!

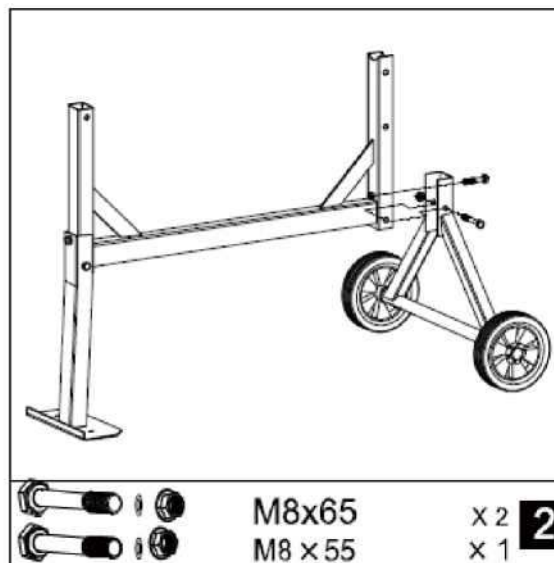
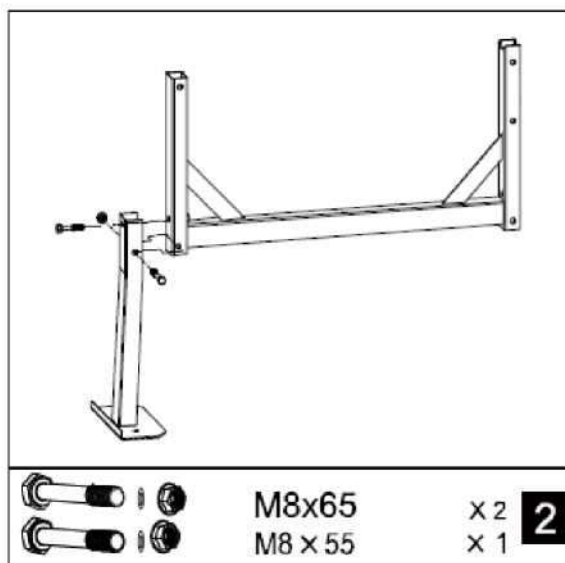

POZOR: Aby ste osadili spodný bubon, požiadajte o pomoc ďalšiu osobu!

- Bubon nasadíte do príslušného otvoru a zaistíte ho znázornenými závrtnými skrutkami. Skrutky pevne utiahnite, najlepšie kľúčom na skrutky a matice.

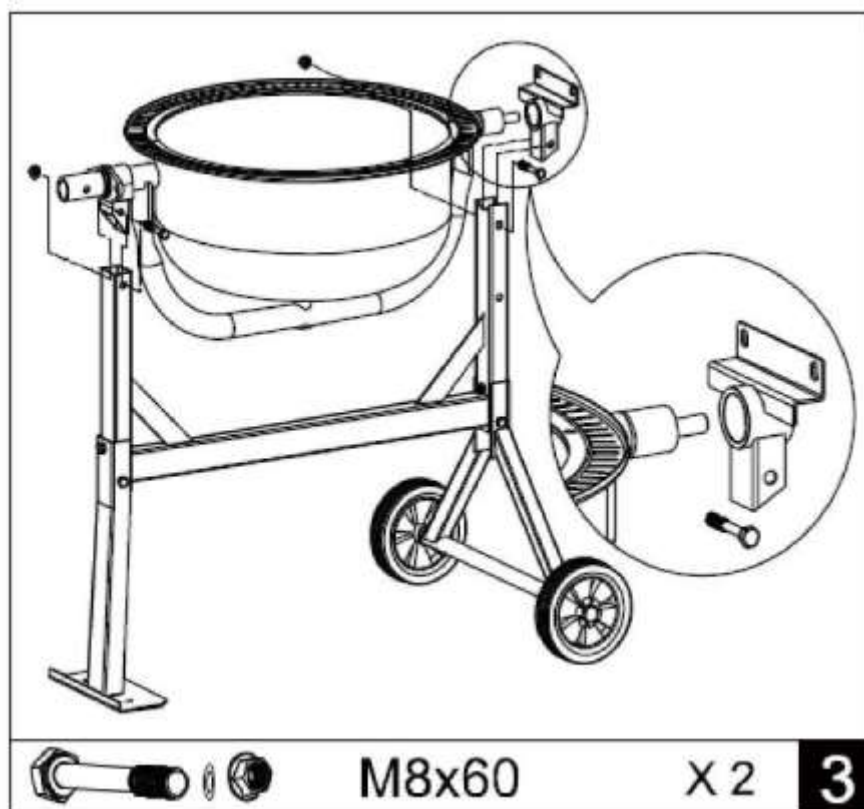

- Bezpečnostnú platňu opatrne zasuňte na osku a pripevnite ju pomocou znázornených skrutiek M8 x 25, podložiek a matic (pozri Obrázok vľavo).
- Priskrutkujte závrtnú skrutku do rúrky M8H50 otočného kola.
- Nasuňte pružinu a potom rúrku.
- Podržte pružinový kus a pripevnite držadlo na hriadeľ.
- Držadlo tlačte smerom dole, kým sa otvory hriadeľa a otvory ručného kola neprekrývajú.
- Nasuňte skrutku M1 x 70 s podložkou pod maticu a oboma maticami a pevne ju utiahnite.

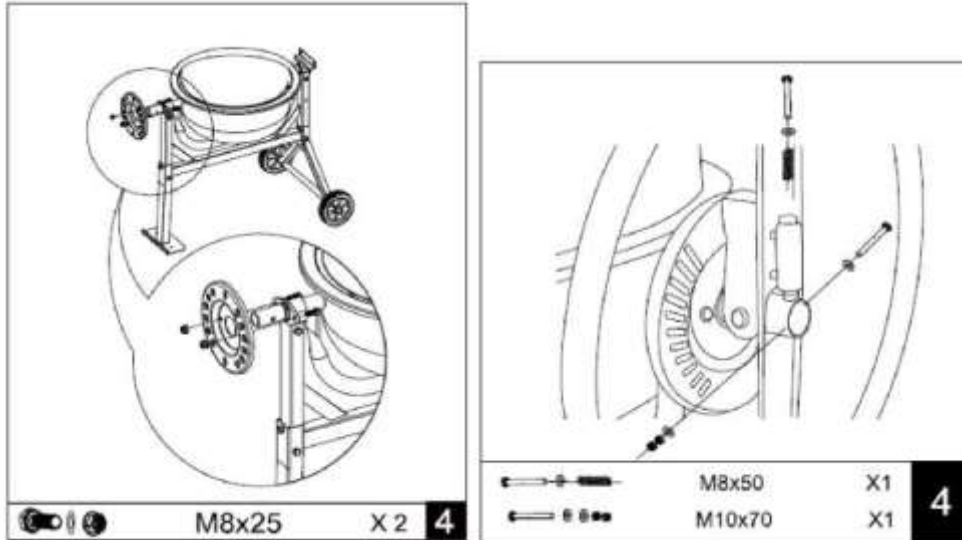

- Miešacie lopatky nasadíte na miešač a pripevníte ich. Skrutky treba pritom upevniť zvonku, matice zvnútra.
- **UPOZORNENIE:** Medzi miešacie lopatky a bubon treba nasadiť jemné hliníkové podložky pod matice, aby sa zabránilo neskorším prasklinám.

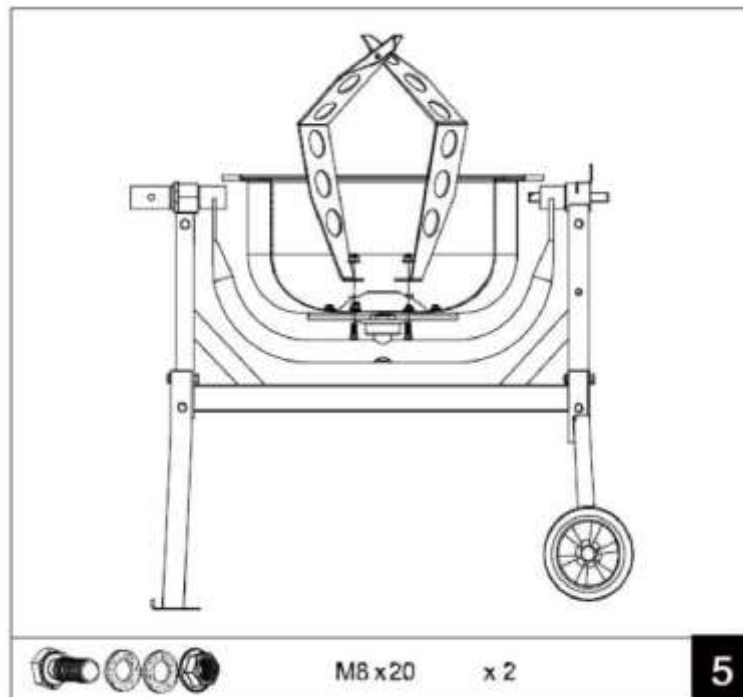

- Na žľaby spodného bubna umiestnite gumové tesnenie, otvory v tesnení je nutné prispôbiť otvorom bubna.
- S pomocou ďalšej osoby nadvihnite hornú časť bubna, položte na spodnú a vyrovnajte otvory. Dbajte pritom aj na malé šípky.
- Obe polovice napokon pripevnite pomocou znázornených skrutiek, podložiek a matíc.
- Dovnútra namontuje miešacie lopatky. Ako predtým, aj tu je potrebné skrutky nasadiť zvonku, matice a podložky z kože zvnútra. Dbajte na to, aby skrutky pevne dosadali!



- Motorovú skriňu opatrne zasuňte na hnací hriadeľ, riadte sa pritom vyvŕtanými otvormi.
- Napokon pripevnite motorovú jednotku pomocou znázornených závrtných skrutiek a podložiek.

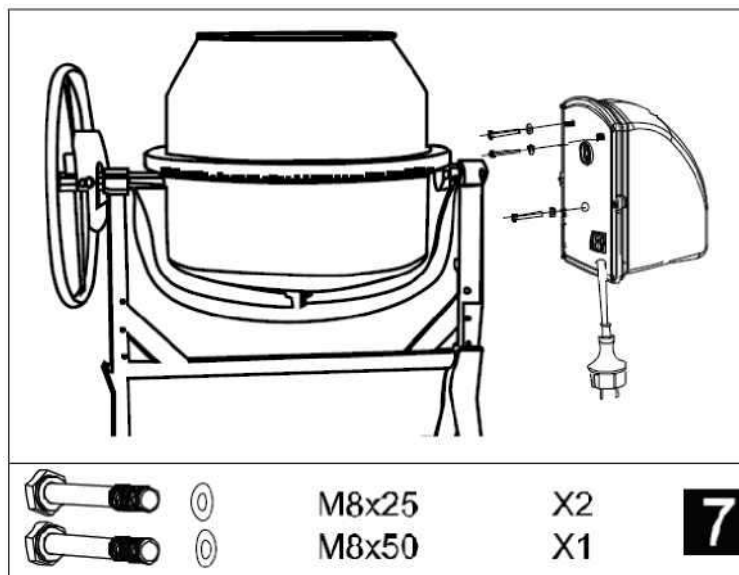

4 OBSLUHA

- Elektrický kábel zapojte do vhodnej zásuvky.
- Pre zapnutie miešačky stlačte zelené tlačidlo, pre zastavenie miešačky stlačte červené tlačidlo.
- V závislosti od polohovania poistnej podložky (musí sa vykonať pred uvedením do činnosti) je možné nastaviť iný uhol bubna:

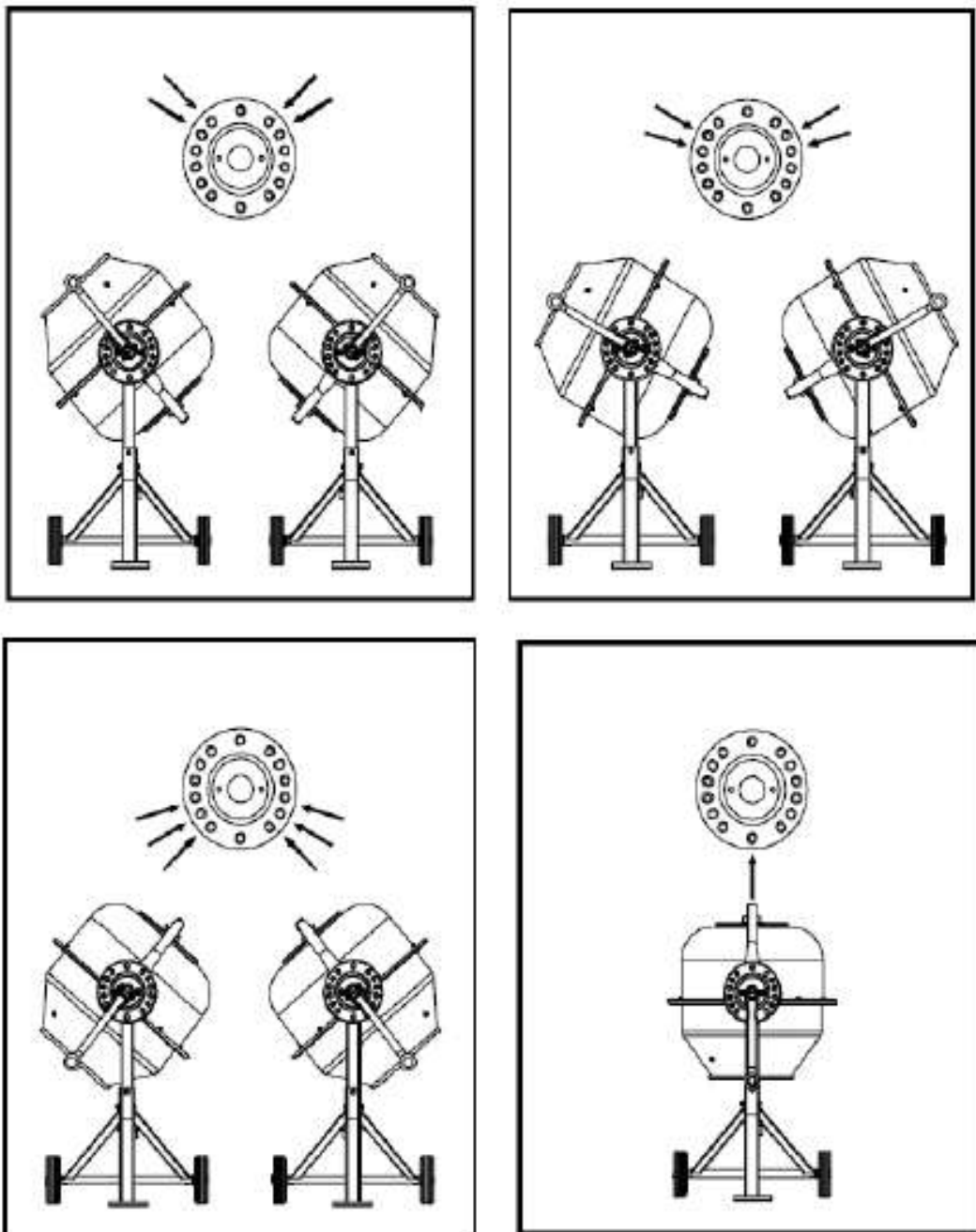

5 ÚDRŽBA

5-1 PRED KAŽDÝM POUŽITÍM

- Pred každým použitím skontrolujte elektrický kábel, či nie je poškodený a dbajte na to, aby nedošlo k jeho poškodeniu inými vozidlami alebo strojmi.
- Skontrolujte celé zariadenie, či nevykazuje nejaké poškodenia.
- Poškodené súčiastky nahradte novými súčiastkami rovnakej kvality.

5-2 PRAVIDELNÁ ÚDRŽBA

- Hornú stranu ložiskovej konzoly namažte olejom a potom otáčajte bubnom, aby ste zabezpečili úplné namazanie ložiska.
- Skontrolujte vrstvu laku na miešačke betónu. V prípade potreby odstráňte hrdzu a tieto miesta znovu natrite protikoróznou farbou.
- Po prvých dvadsiatich hodinách prevádzky napnite klinový remeň. Za týmto účelom uvoľnite obe skrutky, ktoré spájajú motor s rámom. Napnite remeň tak, aby sa dal prehnúť ešte aspoň jeden centimeter. Skrutky napokon opäť pevne pritiahnite.

5-3 PO KAŽDOM POUŽITÍ

- Miešačku betónu vždy očistite čistou vodou. Dbajte na to, aby sa do motorovej jednotky nedostala voda, prípadne ju zakryte plastovou fóliou alebo podobným materiálom.

6 TECHNICKÉ PARAMETRE

	55071	55069
Objem bubna:	160 L	200 L
Výkon:	550 W	800 W
Napätie / frekvencia:	230 V / 50 Hz	230 V / 50 Hz
Počet otáčok motora:	2 800 otáčok za minútu	2 800 otáčok za minútu
Stupeň ochrany:	IP44	IP44
Trieda ochrany:	II	II
Maximálna vlhkosť vzduchu:	50% pri 40°C	50% pri 40°C
Hmotnosť:	približne 54 kg	približne 58 kg

7 VÝKRES ROZLOŽENÉHO VÝROBKU

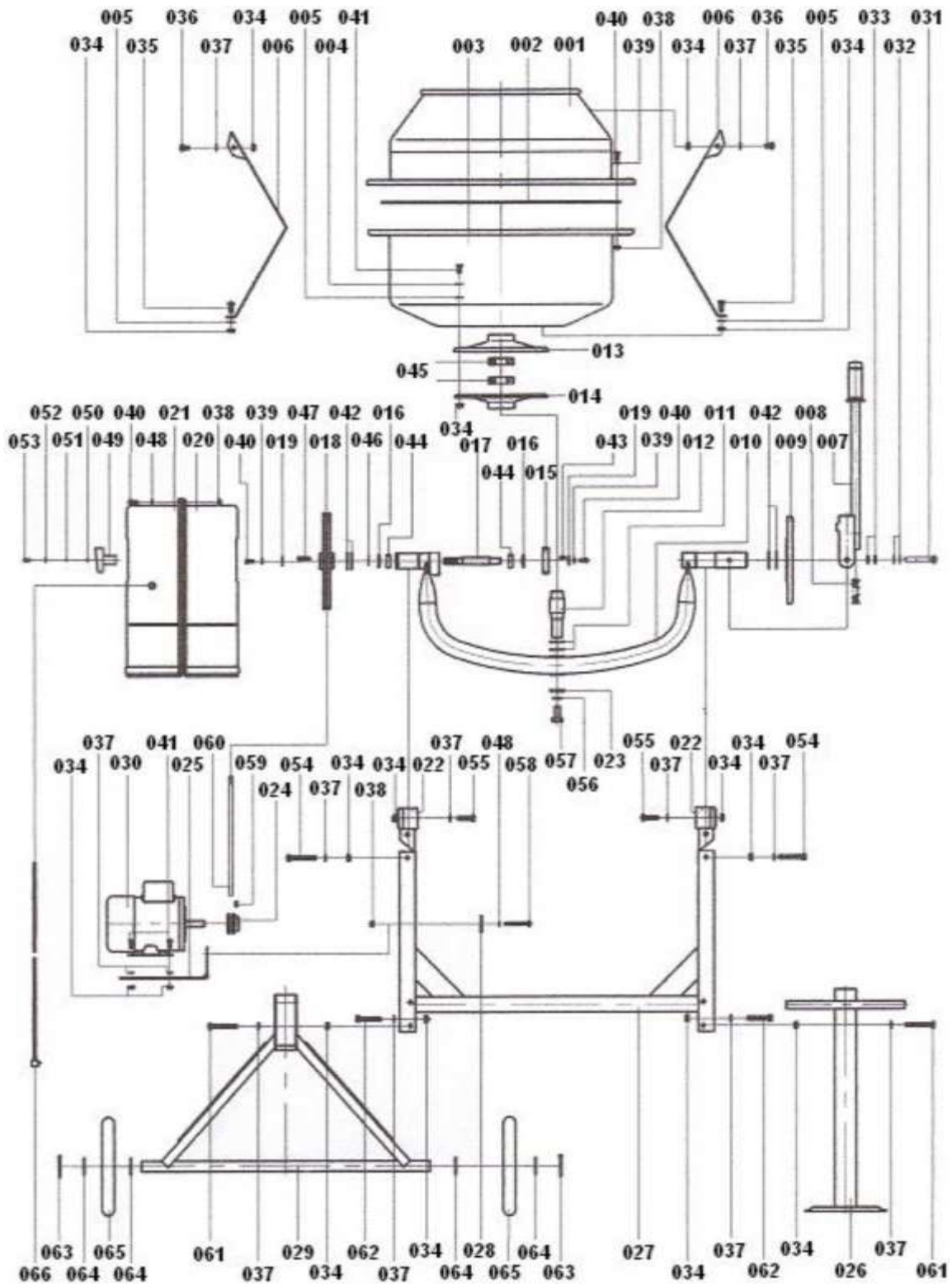

8 ZOZNAM KOMPONENTOV

Číslo komponentu	Pomenovanie	Počet kusov	Číslo komponentu	Pomenovanie	Počet kusov
001	Miešač I	1	034	Matica M8	28
002	Tesniaci krúžok	1	035	Skrutka M8 x 20	2
003	Miešač II	1	036	Skrutka M8 x 16	2
004	Podložka pod maticu	8	037	Podložka pod maticu	18
005	Podložka pod maticu	10	038	Matica M6	11
006	Miešadlo	2	039	Podložka pod maticu	8
007	Držadlo	1	040	Skrutka M6 x 16	11
008	Špirálová pružina	1	041	Skrutka M8 x 16	12
009	Prídržná doska	1	042	Úchytka	4
010	Držiak	1	043	Skrutka 5 x 12	1
011	Podložka pod maticu	1-3	044	Guľkové ložisko 60102	2
012	Oska	1	045	Guľkové ložisko 60206	2
013	Horné guľkové ložisko	1	046	Úchytka	1
014	Spodné guľkové ložisko	1	047	Skrutka 5 x 28	1
015	Hnací mechanizmus	1	048	Podložka pod maticu	5
016	Podložka pod maticu	2	049	Spínač	2
017	Oska	1	050	Matica M4	3
018	Remenica	1	051	Podložka pod maticu	3
019	Podložka pod maticu	2	052	Podložka pod maticu	4
020	Teleso motora I	1	053	Skrutka M4 x 12	3
021	Teleso motora II	1	054	Skrutka M8 x 60	4
022	Rameno	2	055	Skrutka M8 x 25	4
023	Podložka pod maticu	1	056	Podložka pod maticu	1
024	Malá remenica	1	057	Skrutka M14 x 30	1
025	Držiak motora	1	058	Skrutka M6 x 60	2
026	Držiak	1	059	Skrutka 5 x 12	1
027	Podstavec	1	060	Remeň	1
028	Svorka	1	061	Skrutka M8 x 65	4
029	Držiak trojuholníka	1	062	Skrutka M8 x 55	2
030	Motor	1	063	Závlačka	2
031	Skrutka M10 x 70	1	064	Podložka pod maticu	1
032	Podložka pod maticu	2	065	Gumové koleso	2
033	Matica M10	2	066	Sieťový kábel	1

9 PREHLÁSENIE O ZHODE CE

Prehlásenie o zhode EÚ EU Declaration of Conformity

Týmto prehlasujeme,
We herewith declare

DEMA-Vertriebs GmbH
Im Tobel 4, 74547 Übrigshausen, Germany

že nižšie uvedený výrobok vzhľadom na svoj dizajn a konštrukciu, ako aj prevedenie, v akom sme ho uviedli na trh, je v súlade s príslušnými základnými požiadavkami týkajúcimi sa bezpečnosti a ochrany zdravia podľa nariadení EÚ.

That the following Appliance complies with the appropriate basic safety and health requirements of the EU Directive based on its design and type, as brought into circulation by us.

Toto prehlásenie stráca platnosť v prípade akýchkoľvek zmien vykonaných na výrobku, ktoré sme neodsúhlasili.

In case of alteration of the machine, not agreed upon by us, this declaration will cease to be valid.

Označenie výrobku: <i>Machine Description:</i>	Miešačka betónu CM200 / CM160
Číslo výrobku: <i>Article-No.:</i>	55069 / 55071
Príslušné normy EU: <i>EU-Directives:</i>	2006/42/EG 2014/30/EU
Použité harmonizujúce normy: <i>Applicable harmonized Standards:</i>	EN 12151:2007 EN 60204-1:2006+A1:2009 EN 55014-1:2006/A1:2009+A2:2011 EN 55014-2:2015 EN 61000-3-2:2014 EN 61000-3-3:2013
Číslo skúšobného protokolu <i>Test report number.:</i>	140801307SHA-V1 160701299SHA-V1
Skúšobný inštitút: <i>Testing institut:</i>	Intertek
Zodpovedný za dokumenty: <i>Responsible for Documents:</i>	Romeo Gut Birkichstrasse 6 74549 Wolpertshausen
Miesto: <i>Place:</i>	Übrigshausen
Dátum: <i>Date:</i>	18.11.2016
Podpis oprávnenej osoby: <i>Authorised Signature:</i>	

Identifikácia podpísanej osoby:
Title of Signatory:

pán Abendschein, konateľ spoločnosti