

BPS 320 STR

STREETLINE

 GoGEN



CZ **SK** **PL** **EN** **HU**

NÁVOD K POUŽITÍ / BLUETOOTH REPRODUKTOR
NÁVOD NA POUŽITIE / BLUETOOTH REPRODUKTOR
INSTRUKCJA OBSŁUGI / GŁOŚNIK BLUETOOTH
INSTALLATION MANUAL / BLUETOOTH SPEAKER
HASZNÁLATI UTASÍTÁS / BLUETOOTH HANGSZÓRÓ

FUNKCE

- 2.1kanálový venkovní reproduktor s funkcí Bluetooth a 4palcovým subwooferovým výstupem s velmi čistým zvukem a výraznou basovou složkou s dynamickým zvukovým efektem
- Bezdrátový přenos hudby prostřednictvím A2DP Bluetooth z libovolného zařízení umožňujícího připojení pomocí Bluetooth, například vašeho mobilního telefonu, notebooku, iPhoneu či iPadu
- Zabezpečené a jednoduché spárování pro uživatelsky přívětivé fungování; provozní dosah 10 metrů
- Rádio FM
- Funkce linkového vstupu vhodná pro PC, MID, TV a jiné rozhlasové přístroje
- Podpora karty SD
- Zabudovaná lithiová nabíjecí baterie 3000 mAh
- S rukojetí pro snadnou manipulaci

OBSAH BALENÍ

Reproduktor s funkcí Bluetooth: nabíjecí kabel, audio kabel, návod k použití

DŮLEŽITÁ BEZPEČNOSTNÍ UPOZORNĚNÍ

Při používání přenosného reproduktoru s funkcí Bluetooth je třeba vždy dodržovat základní bezpečnostní pokyny, včetně následujících:

1. Chraňte výrobek a jeho nabíjecí kabel před nadměrným teplem.
2. Nepoužívejte zařízení, pokud je poškozen jeho kabel nebo přestalo fungovat či bylo jiným způsobem poškozeno.
3. Nepokoušejte se rozebírat zařízení, riziko úrazu elektrickým proudem.
4. Nevystavujte zařízení přímému slunci, teplu ani plamenům.
5. Dlouhodobý poslech při vysoké hlasitosti může způsobit poškození sluchu. Proto při poslechu, zejména dlouhodobém, upravte patřičně hlasitost.

VZHLED A POPIS TLAČÍTEK

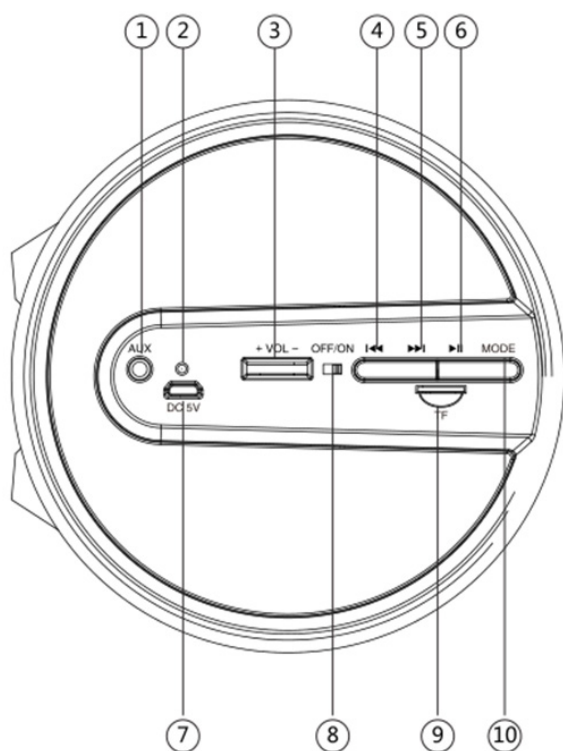

1. Externí vstup AUX-IN
2. Kontrolka LED
3. Ovládání hlasitosti +/-
4. Předchozí
5. Další
6. Přehrávání/pauza
7. Konektor nabíjení
8. Tlačítko zapnutí a vypnutí
9. Vstup pro kartu SD
10. Režim (přepínání mezi Bluetooth, SD, FM, AUX-IN)

PŘIPOJENÍ POMOCÍ BLUETOOTH

1. Zapněte hlavní vypínač do polohy ON; kontrolka LED se rozsvítí modře a bude rychle blikat; ozve se dvojitý pípnutí
2. Aktivujte funkci Bluetooth mobilního telefonu a vyhledejte název zařízení „BPS320STR“ a poté proveďte připojení. Modrá kontrolka LED bude pomalu blikat a třikrát pípne, jakmile dojde k úspěšnému spojení.
3. Přehrávejte a poslouchejte hudbu ze svého mobilního telefonu
4. Pomocí tlačítek PŘEDCHOZÍ nebo DALŠÍ na zařízení nebo mobilním telefonu zvolte skladu dle vlastního výběru.
5. Tlačítkem PLAY/PAUSE (Přehrávání/Pauza) na zařízení nebo mobilním telefonu přehrajte nebo pozastavte přehrávání hudby.
6. Pomocí ovládání hlasitosti můžete zvyšovat nebo snižovat hlasitost nebo můžete hlasitost upravit na mobilním telefonu.

PŘEHRÁVÁNÍ HUDBY Z KARTY SD

1. Zapněte hlavní vypínač do polohy ON.
2. Zasuňte do vstupu kartu SD. Uložená hudba se bude automaticky přehrávat a bude přitom svítit modrá kontrolka LED.
3. V režimu přehrávání můžete pomocí krátkých stisků tlačítka dopředu nebo dozadu vybírat požadované skladby; dlouhým stisknutím se můžete ve skladbě pohybovat rychle vpřed nebo vzad.
4. Tlačítkem PLAY/PAUSE (PŘEHRÁVÁNÍ/PAUZA) můžete spustit nebo pozastavit přehrávání.
5. Pokud zařízení nepoužíváte, vypněte jej hlavním vypínačem do polohy OFF.

Poznámka: Pokud vložíte kartu SD v režimu Bluetooth nebo FM, automaticky se spustí přehrávání jejího obsahu. Chcete-li se vrátit do předchozího režimu, použijte tlačítko přepínání režimů MODE.

JAK POUŽÍVAT RÁDIO FM

1. V režimu rádia FM funguje přiložený audio kabel jako anténa. Před použitím audio kabel zapojte, abyste získali nejlepší signál FM.
2. Zapněte hlavní vypínač do polohy ON a tlačítkem MODE přepněte do režimu rádia FM.
3. V režimu přehrávání můžete krátkým stisknutím tlačítka PLAY/PAUSE (Přehrávání/Pauza) automaticky vyhledat kanál FM a automaticky jej uložit.
4. Pomocí tlačítek PŘEDCHOZÍ nebo DALŠÍ můžete přepínat mezi uloženými kanály FM.

EXTERNÍ VSTUP AUX-IN

Pro ostatní kompatibilní hudební zařízení nebo přehrávače MP3/MP4 použijte přiložený linkový audio kabel pro připojení z linkového výstupu „Line Out“ nebo externího vstupu „Aux In“ těchto zařízení. Poté pomocí tlačítka „MODE“ přepněte do režimu AUX-IN a můžete poslouchat... Při použití externího zařízení se budou všechny funkce ovládat externím zařízením, kromě tlačítka PLAY/PAUSE (Přehrávání/Pauza).

NABÍJENÍ BATERIE

1. Vypněte přístroj, zapojte přiložený nabíjecí kabel do nabíjecího konektoru přístroje a připojte druhý konec k PC nebo jiné nabíječce s výstupem 5 V. Červený indikátor nabíjení bude svítit.
2. Doba nabíjení by měla být 6 hodin. Po úplném nabití kontrolka zhasne.
3. Chcete-li prodloužit životnost baterie, nenabíjejte více než 8 hodin.

UPOZORNĚNÍ

Při nabíjení je normálním jevem, že se tělo reproduktoru zahřívá. Po úplném nabití postupně vychladne na pokojovou teplotu.

Každé tři měsíce proveďte úplné nabití, aby se nezkracovala životnost reproduktoru.

POZNÁMKA

1. Přístroj bude fungovat bez kabelového připojení na lithiovou baterii. Výdrž baterie závisí na tom, jak intenzivně přístroj pracuje. Hutná a hlasitá hudba s výraznými basy spotřebuje více energie než mluvené slovo.
2. Zabudovaná nabíjecí baterie není vyměnitelná. Neodstraňujte ji ani nevyměňujte a nevhazujte ji do odpadu ani do ohně.
3. Při čištění výrobku používejte měkkou suchou tkaninu. V případě odolnějších skvrn tkaninu navlhčete, ale jen vodou. Jinak by mohlo dojít k rozleptání nátěru nebo poškození plastů.

TECHNICKÉ SPECIFIKACE

Specifikace Bluetooth	V2.1
Bezdrátová provozní frekvence	2,402 – 2,480 GHz
E.i.r.p.	1,72 dBm
Zabudovaná nabíjecí baterie	Li-pol 3000 mAh
Doba nabíjení	6 hodin
Doba přehrávání	3,5 - 4 hodin (Max. hlasitost) 7 hodin (60 % hlasitost)
Nabíjecí napětí	5 V / 1 A
Výstupní výkon	2 x 2 W + 5,5W
Frekvenční rozsah	100 Hz až 16 kHz
Rozměry	133 x 133 x 256 mm
Hmotnost	1095 ± 5 g

ZMĚNA TECHNICKÉ SPECIFIKACE VÝROBKU VYHRAZENA VÝROBCEM.

ZÁRUKA

Náš výrobek má záruku 2 roky od data zakoupení. Záruka se poskytuje na všechny vady materiálu a dílenského zpracování. Záruka 24 měsíců se nevztahuje na snížení užitečné kapacity akumulátoru z důvodu jejího používání nebo stáří. Užitečná kapacita se snižuje v závislosti na způsobu používání akumulátoru.

Informace o výrobku a servisní síti najdete na internetové adrese www.gogen.cz



NEBEZPEČÍ UDUŠENÍ. PE SÁČEK ODKLÁDEJTE MIMO DOSAH DĚTÍ. SÁČEK NENÍ NA HRANÍ. NEPOUŽÍVEJTE TENTO SÁČEK V KOLÉBKÁCH, POSTÝLKÁCH, KOČÁRCÍCH NEBO DĚTSKÝCH OHRÁDKÁCH.

Likvidace nepotřebného elektrického elektronického zařízení (platné Evropské unii a v dalších evropských státech uplatňujících oddělený systém sběru)



Tento symbol umístěný na výrobku nebo jeho balení upozorňuje, že by s výrobkem po ukončení jeho životnosti nemělo být nakládáno jako s běžným odpadem z domácnosti. Je nutné ho odvézt do sběrného místa pro recyklaci elektrického a elektronického zařízení. Zajištěním správné likvidace tohoto výrobku pomůžete zabránit případným negativním dopadům na životní prostředí a lidské zdraví, které by jinak byly způsobeny nevhodnou likvidací výrobku. Recyklováním materiálů, z nichž je vyroben, pomůžete ochránit přírodní zdroje. Podrobnější informace o recyklaci tohoto výrobku zjistíte u příslušného místního obecního úřadu, podniku pro likvidaci domovních odpadů nebo v obchodě, kde jste výrobek zakoupili.

Tímto ETA a.s. prohlašuje, že typ rádiového zařízení BPS320STR je v souladu se směrnicí 2014/53/EU. Úplné znění EU prohlášení o shodě je k dispozici na této internetové adrese: http://www.gogen.cz/declaration_of_conformity

FUNKCIE

- 2.1-kanálový vonkajší reproduktor s funkciou Bluetooth a s 4-palcovým subwooferovým výstupom veľmi čistým zvukom a výraznou basovou zložkou s dynamickým zvukovým efektom
- Bezdrôtový prenos hudby cez A2DP Bluetooth z ľubovoľného zariadenia umožňujúceho pripojenie pomocou Bluetooth, napríklad vášho mobilného telefónu, notebooku, iPhoneu alebo iPadu
- Zabezpečené a jednoduché spárovanie pre užívateľsky prívetivé fungovanie; prevádzkový dosah 10 metrov
- Rádio FM
- Funkcia linkového vstupu vhodná pre PC, MID, TV a iné rozhlasové prístroje
- Podpora karty SD
- Zabudovaná lítiová nabíjacia batéria 3000 mAh
- S rukoväťou pre ľahkú manipuláciu

OBSAH BALENIA

Reproduktor s funkciou Bluetooth: nabíjací kábel, audio kábel, návod na použitie

DÔLEŽITÉ BEZPEČNOSTNÉ UPOZORNENIA

Pri používaní prenosného reproduktora Bluetooth je potrebné vždy dodržiavať základné bezpečnostné pokyny, vrátane nasledujúcich:

1. Chráňte výrobok a jeho nabíjací kábel pred nadmerným teplom.
2. Nepoužívajte zariadenie, ak je poškodený jeho kábel alebo prestalo fungovať či bolo iným spôsobom poškodené.
3. Nepokúšajte sa rozoberať zariadenie, riziko úrazu elektrickým prúdom.
4. Nevystavujte zariadenie priamemu slnku, teplu ani plameňom.
5. Dlhodobé počúvanie pri vysokej hlasitosti môže spôsobiť poškodenie sluchu. Preto pri počúvaní, najmä dlhodobom, upravte patrične hlasitosť.

VZHĽAD A POPIS TLAČIDIEL

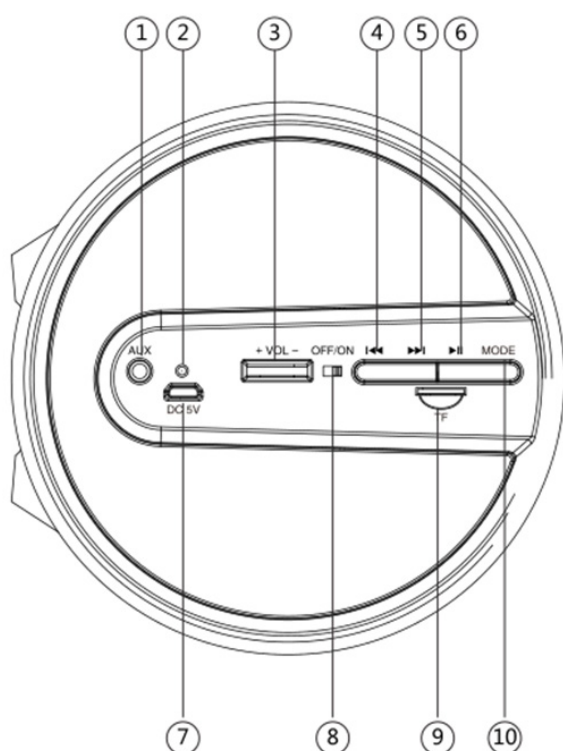

1. Externý vstup AUX-IN
2. Kontrolka LED
3. Ovládanie hlasitosti +/-
4. Predchádzajúci
5. Ďalší
6. Prehrávanie / pauza
7. Konektor nabíjania
8. Tlačidlo zapnutia a vypnutia
9. Vstup pre kartu SD
10. Režim (Prepínanie medzi Bluetooth, SD, FM, AUX-IN)

PRIPOJENIE POMOCOU BLUETOOTH

1. Zapnite hlavný vypínač do polohy ON; kontrolka LED sa rozsvieti na modro a bude rýchlo blikat'; ozve sa dvojité pípnutie
2. Aktivujte funkciu Bluetooth mobilného telefónu a vyhľadajte názov zariadenia „BPS320STR“ a potom vykonajte pripojenie. Modrá kontrolka LED bude pomaly blikat' a trikrát pípne, ako náhle dôjde k úspešnému spojeniu.
3. Prehrávajte a počúvajte hudbu zo svojho mobilného telefónu.
4. Pomocou tlačidiel PREDCHÁDZAJÚCI alebo ĎALŠIE na zariadení alebo mobilnom telefóne zvolte skladu podľa vlastného výberu.
5. Tlačidlom PLAY / PAUSE (Prehrávanie / Pauza) na zariadení alebo mobilnom telefóne prehrajte alebo pozastavte prehrávanie hudby.
6. Pomocou ovládania hlasitosti môžete zvyšovať alebo znižovať hlasitosť alebo môžete hlasitosť upraviť na mobilnom telefóne.

PREHRÁVANIE HUDBY Z KARTY SD

1. Zapnite hlavný vypínač do polohy ON.
2. Zasuňte do vstupu kartu SD. Uložená hudba sa bude automaticky prehrávať a bude pritom svietiť modrá kontrolka LED.
3. V režime prehrávania môžete pomocou krátkych stiskov tlačidla dopredu alebo dozadu vyberať požadované skladby; dlhým stlačením sa môžete v skladbe pohybovať rýchlo vpred alebo vzad.
4. Tlačidlom PLAY / PAUSE (PREHRÁVANIE / PAUZA) môžete spustiť alebo pozastaviť prehrávanie.
5. Ak zariadenie nepoužívate, vypnite ho hlavným vypínačom do polohy OFF.

Poznámka: Ak vložíte kartu SD v režime Bluetooth alebo FM, automaticky sa spustí prehrávanie jej obsahu. Ak sa chcete vrátiť do predchádzajúceho režimu, použite tlačidlo prepínania režimov MODE.

AKO POUŽÍVAŤ RÁDIO FM

1. V režime rádia FM funguje priložený audio kábel ako anténa. Pred použitím audio kábel zapojte, aby ste získali najlepší signál FM.
2. Zapnite hlavný vypínač do polohy ON a tlačidlom MODE prepnete do režimu rádia FM.
3. V režime prehrávania môžete krátkym stlačením tlačidla PLAY / PAUSE (Prehrávanie/ Pauza) automaticky vyhľadať kanál FM a automaticky ho uložiť.
4. Pomocou tlačidiel PREDCHÁDZAJÚCI alebo ĎALŠIE môžete prepínať medzi uloženými kanálmi FM.

EXTERNÝ VSTUP AUX-IN

Pre ostatné kompatibilné hudobné zariadenia alebo prehrávače MP3 / MP4 použite priložený linkový audio kábel pre pripojenie z linkového výstupu „Line Out“ alebo externého vstupu „Aux In“ týchto zariadení. Potom pomocou tlačidla „MODE“ prepnete do režimu AUX-IN a môžete počúvať ...

Pri použití externého zariadenia sa budú všetky funkcie ovládať externým zariadením, okrem tlačidla PLAY / PAUSE (Prehrávanie/Pauza).

NABÍJANIE BATÉRIE

1. Vypnite prístroj, zapojte priložený nabíjací kábel do nabíjacieho konektora prístroja a pripojte druhý koniec k PC alebo inej nabíjačke s výstupom 5 V. Červený indikátor nabíjania bude svietiť.
2. Doba nabíjania by mala byť 6 hodín. Po úplnom nabití kontrolka zhasne.
3. Ak chcete predĺžiť životnosť batérie, nenabíjajte viac ako 8 hodín

UPOZORNENIE:

Pri nabíjaní je normálnym javom, že sa telo reproduktora zahrieva. Po úplnom nabití postupne vychladne na izbovú teplotu.

Každé tri mesiace vykonajte úplné nabitie, aby sa neskracovala životnosť reproduktora.

POZNÁMKA

1. Prístroj bude fungovať bez káblového pripojenia na lítiovú batériu. Výdrž batérie závisí od toho, ako intenzívne prístroj pracuje. Hutná a hlasná hudba s výraznými basmi spotrebuje viac energie ako hovorené slovo.
2. Zabudovaná nabíjacia batéria nie je vymeniteľná. Neodstraňujte ju ani nevymieňajte a nevhadzujte ju do odpadu ani do ohňa.
3. Pri čistení výrobku používajte mäkkú suchú tkaninu. V prípade odolnejších škvŕn tkaninu navlhčite, ale len vodou. Inak by mohlo dôjsť k rozleptaniu náteru alebo poškodeniu plastov.

TECHNICKÉ ŠPECIFIKÁCIE:

Špecifikácia Bluetooth	V2.1
Bezdrôtová prevádzková frekvencia	2,402 – 2,480 GHz
EIRP	1,72 dBm
Zabudovaná nabíjacia batéria	Li-pol 3000 mAh
Doba nabíjania	6 h
Doba prehrávania	3,5 - 4 hodín (max. hlasitosť) 7 hodín (60% hlasitosť)
Nabíjacie napätie	5 V / 1 A
Výstupný výkon	2 x 2 W + 5,5W
Frekvenčný rozsah	100 Hz - 16 kHz
Rozmery	133 x 133 x 256 mm
Hmotnosť	1095 ± 5 g

VÝROBCA SI VYHRADZUJE PRÁVO NA ZMENU TECHNICKEJ ŠPECIFIKÁCIE VÝROBKU.

ZÁRUKA

Náš výrobok má záruku 2 roky od dátumu zakúpenia. Záruka sa poskytuje na všetky chyby materiálu a dielenského spracovania. Záruka 24 mesiacov sa nevzťahuje na zníženie užitočnej kapacity akumulátora z dôvodu jej používania alebo staroby. Užitočná kapacita sa znižuje v závislosti na spôsobe používania akumulátora.

Informácie o výrobku a servisnej sieti nájdete na internetovej adrese www.gogen.sk



NEBEZPEČENSTVO UDUSENIA. PE VRECKO ODKLADAJTE MIMO DOSAĤU DETÍ. VRECKO NIE JE NA HRANIE. NEPOUŽÍVAJTE TOTO VREČÚŠKO V KOLÍSKACH, POSTIELKACH, KOČÍKACH ALEBO DETSKÝCH OHRÁDKACH.

Likvidácia starých elektrických a prístrojov (vt'ahuje sa na Európsku úniu a európske krajiny so systémami oddeleného zberu)



Tento symbol na výrobku alebo obale znamená, že s výrobkom po ukončení jeho životnosti nemôže byť nakladané ako s bežným odpadom z domácnosti. Musí sa odovzdať do príslušnej zberne na recykláciu elektrických a elektronických zariadení. Zaručením správnej likvidácie tohto výrobku pomôžete pri predchádzaní potenciálnych negatívnych dopadov na životné prostredie a na zdravie človeka, ktoré by mohli byť zapríčinené nevhodným zaobchádzaním s odpadmi z tohto výrobku. Recyklovaním materiálov pomôžete zachovať prírodné zdroje. Podrobnejšie informácie o recyklácii tohto výrobku vám na požiadanie poskytne miestny úrad, služba likvidácie komunálneho odpadu alebo predajňa, v ktorej ste si tento výrobok zakúpili.

Týmto ETA a.s. prehlasuje, že typ rádiového zariadenia BPS320STR je v súlade so smernicou 2014/53/EU. Úplné znenie prehlásenia o zhode EÚ je k dispozícii na tejto internetovej adrese: http://www.gogen.cz/declaration_of_conformity

WŁAŚCIWOŚCI

- Głośnik Bluetooth do użytkowania na zewnątrz, 2.1 kanałowy z subwooferem o średnicy 4 cali, zapewnia bardzo czyste brzmienie dźwięków, głębokie basy i dynamiczne efekty dźwiękowe.
- Bluetooth A2DP zapewnia odtwarzanie bezprzewodowe muzyki z każdego urządzenia z dostępną funkcją Bluetooth, takiego jak na przykład telefon komórkowy, notebook, smartfon czy tablet.
- Bezpieczny i łatwy sposób parowania zapewnia prostą obsługę w zasięgu do 10 metrów.
- Wbudowane radio FM
- Funkcja line-in przydatna przy współpracy z urządzeniami takimi jak komputery, MID, telewizory, czy inne z funkcją radia
- Obsługa kart SD
- Wbudowana ładowalna bateria litowa 3000 mAh
- Wyposażone w rączkę, łatwe do przenoszenia

ZAWARTOŚĆ OPAKOWANIA

Głośnik Bluetooth, kabel ładowający, kabel audio, instrukcja obsługi

WAŻNE ŚRODKI OSTROŻNOŚCI

Podczas używania przenośnego głośnika Bluetooth zawsze trzeba zachowywać odpowiednie środki ostrożności, włączając poniższe:

1. Chroń produkt oraz kabel ładowania przed nadmiarem ciepła.
2. Nie używaj urządzenia jeśli kabel do ładowania jest uszkodzony, działa nieprawidłowo lub nosi jakiegokolwiek inne znamiona uszkodzenia.
3. Nie demontuj urządzenia.
4. Nie wystawiać urządzenia na bezpośrednie oddziaływanie promieni słonecznych, na kontakt z ogniem ani źródłami ciepła.
5. Dłuższy czas słuchania przy wysokim natężeniu dźwięku może prowadzić do uszkodzeń narządu słuchu. Podczas słuchania - zwłaszcza gdy ma ono trwać przez dłuższy czas - należy ustawić głośność na odpowiednim poziomie.

WYGLĄD URZĄDZENIA I FUNKCJE PRZYCISKÓW

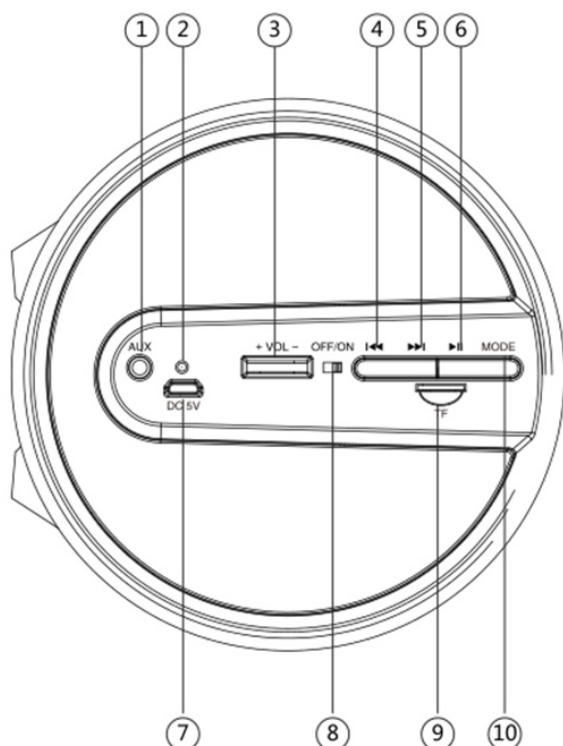

1. Złącze AUX-in
2. Wskaźnik LED
3. Głośność +/-
4. Poprzedni
5. Następny
6. Przycisk Play/Pause
7. Złącze ładowania
8. Przycisk zasilania ON/OFF
9. Gniazdo karty SD
10. Tryb (przełączanie pomiędzy Bluetooth, SD, FM i AUX-IN)

POŁĄCZENIE BLUETOOTH

1. Obrócić przycisk zasilania w pozycję "ON", lampka LED zaświeci się na niebiesko, zacznie szybko migać a urządzenie wyda dwukrotny sygnał dźwiękowy.
2. Aktywować funkcję Bluetooth w urządzeniu zewnętrznym (na przykład telefonie komórkowym) i wyszukać na liście nazwę urządzenia "BPS320STR", a następnie sparować je. Po prawidłowym parowaniu niebieska lampka LED mignie powoli dwa razy i odezwie się trzykrotny sygnał dźwiękowy.
3. Odtwarzać przez głośnik muzykę z urządzenia.
4. Naciskając przyciski LAST lub NEXT na głośniku lub na urządzeniu Bluetooth, wybrać żądane utwory.
5. Nacisnąć przycisk Play/Pause na głośniku lub na urządzeniu Bluetooth, żeby wstrzymać lub wznowić odtwarzanie.
6. Za pomocą przełącznika głośności regulować natężenie dźwięku zmniejszając je lub zwiększając. Można też regulować natężenie dźwięku bezpośrednio w urządzeniu Bluetooth.

ODTWARZANIE MUZYKI Z KARTY SD

1. Obrócić przycisk zasilania w pozycję "ON".
2. Włożyć do gniazda kartę SD. Zapisane na karcie utwory zaczną się odtwarzać automatycznie, a niebieska lampka LED będzie świecić stałym światłem.
3. W trybie odtwarzania naciskać krótko przyciski „W przód” lub „W tył”, żeby wybierać żądane utwory. Nacisnąć i przytrzymać jeden w wymienionych przycisków, żeby przewijać utwór w przód lub w tył.
4. Naciskać PLAY/PAUSE, żeby rozpocząć lub wstrzymać odtwarzanie
5. Po zakończeniu użytkowania ustawić przycisk zasilania w pozycji "OFF".

Uwaga: Jeśli karta SD zostanie włożona do urządzenia w trybie Bluetooth lub FM, odtwarzanie z niej również rozpocznie się automatycznie. Aby wrócić do poprzedniego trybu, należy użyć przycisku MODE.

KORZYSTANIE Z RADIA FM

1. W trybie radia FM załączony kabel audio działa jak antena. Przed rozpoczęciem użytkowania należy podłączyć do głośnika kabel audio, żeby uzyskać silniejszy sygnał FM.
2. Obrócić przycisk zasilania w pozycję "ON", naciskać przycisk MODE, żeby przełączyć w tryb radia FM.
3. W trybie odtwarzania naciskać krótko przycisk PLAY/PAUSE, żeby wyszukiwać i automatycznie zapisywać stacje radiowe.
4. Naciskać przycisk LAST lub NEXT, żeby zmieniać zapisane kanały FM.

AUX-IN:

Obsługiwane urządzenia lub odtwarzacze MP3/MP4 można podłączyć za pomocą kabla audio, podłączonego do wyjścia "Line Out" w głośniku i do złącza "Aux In" w urządzeniu. Po podłączeniu należy naciskać przycisk MODE, żeby przełączyć głośnik w tryb „AUX-IN”. Podczas korzystania z zewnętrznego urządzenia w tym trybie, wszystkie funkcje będą kontrolowane przez przyciski tego urządzenia. Jedynym aktywnym przyciskiem w głośniku będzie PLAY/PAUSE.

ŁADOWANIE BATERII

1. Wyłączyć urządzenie, podłączyć załączony kabel ładowarki do złącza w głośniku, podłączyć jego drugi koniec do komputera lub do ładowarki z wyjściem 5 V. Zaświeci się czerwona lampka LED.
2. Czas ładowania powinien wynosić 6 godzin. Po pełnym naładowaniu zgaśnie czerwona lampka wskaźnika.
3. Aby przedłużyć trwałość baterii, nie należy jej podłączać do ładowarki na okres dłuższy niż 8 godzin.

OSTRZEŻENIE:

To normalna sytuacja, gdy podczas ładowania obudowa urządzenia jest ciepła, a o naładowaniu stopniowo obniża swoją temperaturę do pokojowej.

Aby przedłużyć trwałość baterii należy co trzy miesiące przeprowadzić jej pełne ładowanie.

INFORMACJE

1. Urządzenie będzie pracować bez podłączenia do sieci elektrycznej, zasilane baterią litową. Czas pracy na baterii zależy od intensywności użytkowania urządzenia. Ciężka, głośna i bogata w basy muzyka wyczerpuje baterię szybciej niż nagrania głosu.
2. Wbudowana w urządzenie ładowalna bateria jest niewymienialna. Nie próbować jej wyjmować ani wymieniać. Nie wyrzucać baterii do odpadów komunalnych ani nie wrzucać jej do ognia.
3. Do czyszczenia urządzenia używać miękkiej, suchej ściereczki. Przy silniejszych zabrudzeniach można lekko zwilżyć ściereczkę czystą wodą. Jakikolwiek inne środki mogą uszkodzić malowanie lub plastik obudowy urządzenia.

SPECYFIKACJE

Specyfikacja Bluetooth	V2.1
Bezprzewodowa częstotliwość robocza	2,402 – 2,480 GHz
E.i.r.p.	1,72 dBm
Wbudowana bateria	Li-pol 3000 mAh
Czas ładowania	6 h
Czas działania	3,5 - 4 hours (Max głośności) 7 hours (60 % głośności)
Zasilacz	5 V / 1 A
Moc wyjściowa	2 x 2 W + 5,5W
Zakres częstotliwości	100 Hz - 16 kHz
Wymiary	133 x 133 x 256 mm
Waga	1095 ± 5 g

ZMIANA SPECYFIKACJI TECHNICZNEJ PRODUKTU ZASTRZEŻONA PRZEZ PRODUCENTA.

GWARANCJA

Urządzenie posiada 2-letnią pełną gwarancję biegnącą od daty zakupu. Gwarancja obejmuje wady materiałowe i wynikające z nieprawidłowego wykonania urządzenia. 24 miesięczna gwarancja nie obejmuje akumulatora. Pojemność akumulatora oraz jego efektywność ulega stopniowo zmniejszeniu w zależności od sposobu użytkowania.

Więcej informacji dotyczących urządzenia oraz serwisu znajduje się na naszej stronie internetowej www.gogen.pl



NIEBEZPIECZEŃSTWO UDUSZENIA. TOREBKĘ Z PE POŁOŻYĆ W MIEJSCU BĘDĄCYM POZA ZASIĘGIEM DZIECI. TOREBKA NIE SŁUŻY DO ZABAWY! TEGO WORKA NIE NALEŻY UŻYWAĆ W KOŁYSKACH, ŁÓŻECZKACH, WÓZKACH LUB KOJCACH DZIECIĘCYCH.

Utylizacja zużytego sprzętu (stosowane w krajach Unii Europejskiej i w pozostałych krajach europejskich stosujących systemy zbiórki)



Ten symbol na produkcie lub jego opakowaniu oznacza, że produkt nie może być traktowany jako odpad komunalny, lecz powinno się go dostarczyć do odpowiedniego punktu zbiórki sprzętu elektrycznego i elektronicznego, w celu recyklingu. Odpowiednie zadysponowanie zużytego produktu zapobiega potencjalnym negatywnym wpływom na środowisko oraz zdrowie ludzi, jakie mogłyby wystąpić w przypadku niewłaściwego zagospodarowania odpadów. Recykling materiałów pomaga chronić środowisko naturalne. W celu uzyskania bardziej szczegółowych informacji na temat recyklingu tego produktu, należy skontaktować się z lokalną jednostką samorządu terytorialnego, ze służbami zagospodarowywania odpadów lub ze sklepem, w którym zakupiony został ten produkt.

Niniejszym ETA a.s. oświadcza, że sprzęt radiowy typu BPS320STR spełnia wymagania dyrektywy 2014/53/EU. Pełny tekst deklaracji zgodności jest dostępny pod poniższym adresem internetowym: http://www.gogen.cz/declaration_of_conformity

FEATURES

- 2.1 ch Outdoor Bluetooth speaker with 4 inch subwoofer output very clear sound and heavy bass, dynamic sound effect
- With A2DP Bluetooth, wireless stream music from any Bluetooth-enabled device such as your mobile phone, notebook, iPhone or iPad
- Secure simple pairing for user-friendly operating 10 meters operating rang
- FM radio
- Line-in function suitable for PC, MID, TV and other radio device
- SD card support
- Built-in lithium rechargeable battery 3000 mAh
- With handle, easy to take out

PACKAGE CONTENTS

Bluetooth Speaker: Charging cable, Audio cable, User manual

IMPORTANT SAFETY PRECAUTIONS

When using your Bluetooth Mobile Speaker, basic safety precautions should always be followed, including the following:

1. Keep this product and its charging cable away from excessive heat.
2. Do not operate this device with a damaged cable or after it has malfunctioned or has been damaged in any manner.
3. To reduce the risk of electric shock, do not attempt to disassemble the device.
4. Do not expose the device to direct sunlight, heat or flame.
5. Long time high volume may cause hearing impairment, please adjust the volume appropriately when listening, especially for long time listening.

INSTRUNCTION FOR APPEARANCE AND KEY

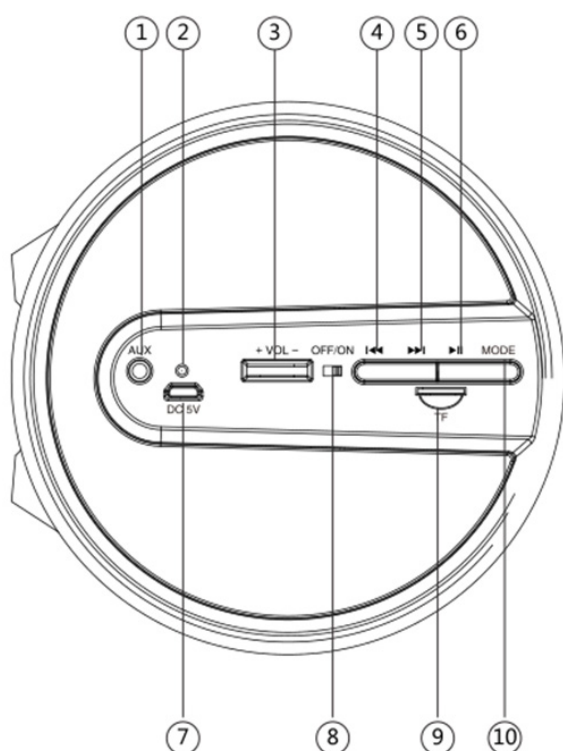

1. Aux-in jack
2. LED indicator
3. Volume Gear +/-
4. Previous
5. Next
6. Play/pause
7. Charging jack
8. ON/OFF button
9. SD slot
10. Mode (Switch between Bluetooth, SD, FM, AUX-IN)

BLUETOOTH CONNECTION

1. Turn the power button to "ON", The LED light turn blue and twinkle quickly and beep twice
2. Activate Bluetooth of mobile phone and search for device name "BPS320STR" then connect it. The blue LED light twinkle slowly and and beep third times once connected successful.
3. Play the music from your mobile phone and enjoy.
4. Press LAST or NEXT button on the devices or on Mobile phones to select songs you like.
5. Press Play/pause button on the devices or on Mobile phones to play/stop the music
6. Use the "Volume Gear "to adjust volume up and down. Or adjust the mobile phones' volume.

PLAYING MUSIC FROM SD CARD

1. Turn the Power button to "ON".
2. Insert SD card into slot, the music stored will be played automatically and blue LED light always keep lighting.
3. Under playing mode, short press Forward or Backward button to select songs you like, long press to fast forward or backward the song.
4. Press PLAY/PAUSE to play or pause.
5. Please turn the Power button to "OFF" while without use.

Remark: Under Bluetooth or FM mode, If a SD card will be inserted, it will automatically starts playing it. To return to the previous mode, use the MODE button.

HOW TO USE FM RADIO

1. Under FM radio state, the audio cable provided treat as antennal. Please Insert the audio cable to get the best FM signal before using.
2. Turn the power button to "ON", press the "MODE" button to switch to FM radio state.
3. Under playing mode, short press "Play/pause" button to auto search the FM Channel and store it automatically.
4. Press LAST or NEXT button to change the stored FM channel.

AUX-IN

For other compatible music devices or your MP3/MP4 players, use the supplied audio line cable to connect from the device's "Line Out" to the "Aux In" of this devices. Then press the "MODE" button to switch to AUX-IN state. Enjoy...

When using an external device, all functions will be controlled by the external devise except the "Play/pause" button.

BATTERY CHARGING

1. Power off the unit, put the provided charge cable into the charge slot of unit, connect the other end to PC or other charger with 5V output, the red charging indicator keep lighting.
2. Charge time should be 6 hours. When charging full, the indicator light will switch off.
3. In order to prolong the life of battery, please do not charge more than 8 hours.

WARNING

It is normal for the casing to become warm during charging and it will gradually cool down to room temperature after fully charged. Please make a complete charge every three month to avoid shorten power lifespan of the speaker.

NOTE

1. The unit will operate without the wire connection using the lithium battery. The amount of battery life depends on how hard the unit is working. Heavy, loud, bass music will use more energy to produce than spoken word.
2. The built-in rechargeable battery is not replaceable. Do not remove or replace it, do not throw in the trash or in the fire.
3. When cleaning the product, use a soft dry cloth. For more severe stains, please dampen the cloth with water only. Anything else has the chance of dissolving the paint or damaging the plastic.

SPECIFICATIONS

Bluetooth Specifications	V2.1
Wireless Working Frequency	2,402 – 2,480 GHz
E.i.r.p.	1,72 dBm
Built-in rechargeable battery	Li-pol 3000 mAh
Charging Time	6 h
Playtime	3,5 - 4 hours (Max Volume) 7 hours (60% Volume)
Recharge power	5 V / 1 A
Output Power	2 x 2 W + 5,5W
Frequency Range	100 Hz - 16 kHz
Dimensions	133 x 133 x 256 mm
Weight	1095 ± 5 g

WE RESERVE THE RIGHT TO CHANGE TECHNICAL SPECIFICATIONS.

WARRANTY

Our product is warranted for 2 full year from the date of purchase. The warranty is provided on all material defects and workmanship. Guarantee of 24 months does not apply to decrease in the accumulator's effective capacity caused by its use or age. Effective capacity gradually decreases depending on the method of use of the accumulator.



TO AVOID DANGER OF SUFFOCATION, KEEP THE PLASTIC BAG AWAY FROM BABIES AND CHILDREN. DO NOT USE THIS BAG IN CRIBS, BEDS, CARRIAGES OR PLAYPENS. THIS BAG IS NOT A TOY.

Disposal of old Electrical & Electronic Equipment (Applicable in the European Union and other European countries with separate collection systems)



This symbol on the product or on its packaging indicates that this product shall not be treated as household waste. Instead it shall be handed over to the applicable collection point for the recycling of electrical and electronic equipment. By ensuring this product is disposed of correctly, you will help prevent potential negative consequences for the environment and human health, which could otherwise be caused by inappropriate waste handling of this product. The recycling of materials will help to conserve natural resources. For more detailed information about recycling of this product, please contact your.

Hereby, ETA a.s. declares that the radio equipment type BPS320STR is in compliance with Directive 2014/53/EU. The full text of the EU declaration of conformity is available at the following internet address: http://www.gogen.cz/declaration_of_conformity

JELLEMZŐK

- 2.1 Kültéri Bluetooth hangszóró 4 hüvelykes subwoofer kimenetével nagyon tiszta hangot, kemény basszusokat és dinamikus hang effektust biztosít
- A2DP Bluetooth-al felszerelt, amely lehetővé teszi bármilyen bluetooth eszköztől történő zene lejátszását, mint pl. telefon, notebook, iPhone, vagy iPad
- Biztonságos párosítás 10 méteres tartományban
- FM rádió
- Line-in funkció PC, MID, TV és más rádió eszközökhöz
- SD kártya támogatás
- Beépített lítium újratölthető 3000 mAh akkumulátor
- Fogantyúval rendelkezik, könnyen hordozható

CSOMAGOLÁS TARTALMA

Bluetooth hangszóró, töltőkábel, audió kábel, használati utasítás

FONTOS BIZTONSÁGI UTASÍTÁSOK

A hordozható Bluetooth hangszóró használata közben figyeljen a következő biztonsági utasításokra:

1. A készüléket és töltőkábelét tartsa távol a túlzott melegtől!
2. Ne használja a készüléket, ha a kábele megsérült, a készülék nem működik megfelelően, vagy bármilyen más károsodást szenvedett!
3. Ne szedje szét a készüléket!
4. Ne tegye ki a készüléket közvetlen napsugárnak, magas hőmérsékletnek, vagy lángnak!
5. A hosszú időn keresztül magas hangerővel történő zenehallgatás halláskárosodást okozhat! Kérjük, megfelelő szintre állítsa be a hangerőt, főleg ha hosszú időn keresztül szeretné hallgatni a zenét!

KÉSZÜLÉK ÉS GOMBOK LEÍRÁSA

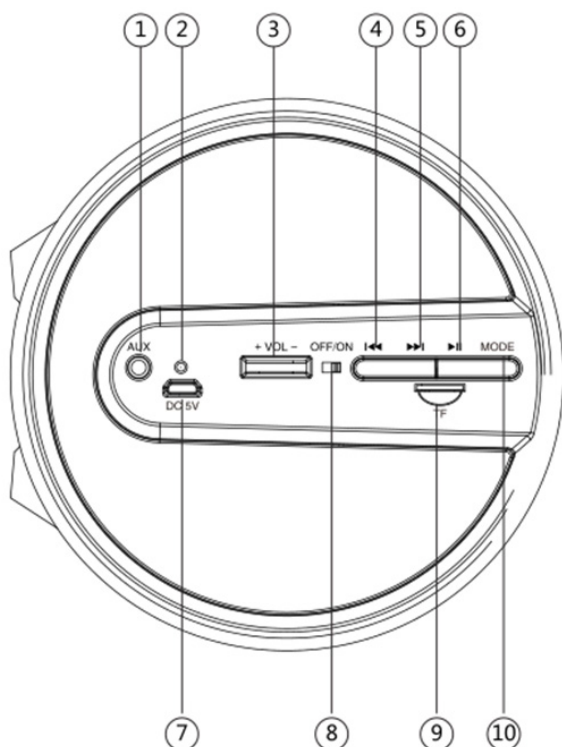

1. Aux-in aljzat
2. LED indikátor
3. Hangerő +/-
4. Előző
5. Következő
6. Lejátszás/szünet
7. Töltőaljzat
8. BE/KI kapcsoló
9. SD aljzat
10. MÓD (Bluetooth, SD, FM, AUX-IN közötti kapcsolás)

BLUETOOTH CSATLAKOZÁS

1. Kapcsolja be a készüléket, a kék LED fény gyorsan elkezd villogni, majd két sípolás hangzik el!
2. Kapcsolja be a saját eszközén lévő Bluetooth funkciót és keresse meg a "BPS320STR" nevű eszközt, utána csatlakozzon hozzá! A kék LED fény lassabban villog és három sípolás hangzik el, ami a sikeres csatlakozást jelzi.
3. Indítsa el saját eszközén a zene lejátszását!
4. Az ELŐZŐ, vagy a KÖVETKEZŐ gombokkal válassza ki a kívánt zenét!
5. A Lejátszás/szünet gombokkal vezérelje a zene lejátszását!
6. A „Hangerő” gombokkal állítsa be a kívánt hangerő szintjét! A saját eszközén is lehet a hangerőt vezérelni.

SD KÁRTYÁRÓL VALÓ ZENE LEJÁTSZÁSA

1. Kapcsolja be a készüléket!
2. Helyezze be az SD kártyát az aljzatba, a zene lejátszása automatikusan elkezdődik és a kék LED fény világítani fog.
3. Lejátszás közben az Előző, vagy a Következő gombokkal válassza ki a kívánt zenét, a gombok hosszú megnyomásával tekerheti a zenét előre, vagy hátra!
4. Lejátszás/szünet gombokkal vezérelje a zene lejátszását!
5. Ha nem használja a készüléket, kapcsolja azt ki!

Megjegyzés: Bluetooth, vagy FM módban, ha az SD kártyát behelyezi a zene lejátszása automatikusan elindul. A MODE gombbal lehet a kívánt módot kiválasztani.

FM RÁDIÓ HASZNÁLATA

1. FM rádió módban a csomagolásban lévő audió kábel úgy működik, mint az antenna. Kérjük, dugja be az audió kábelt a legjobb jelvétele érdekében!
2. Kapcsolja be a készüléket, majd a „MÓD” gombbal válassza ki az FM rádió módot!
3. Lejátszás közben nyomja meg röviden a Lejátszás/szünet gombot az FM csatorna automatikus kereséséhez és mentéséhez!
4. Az ELŐZŐ, vagy KÖVETKEZŐ gombokkal válassza ki a kívánt mentett FM csatornát!

AUX-IN

Ha az MP3/MP4 lejátszókról szeretne zenét lejátszani a hangszórón keresztül, akkor használja a csomagolásban lévő audió kábelt a két készülék csatlakozásához! Utána a „MÓD” gombbal válassza ki az Aux In módot! Ezután csak élvezze a zenét....!

Ha külső berendezést használ, minden funkciót vezérelhet a külső berendezésen keresztül a Lejátszás/szünet gomb kivételével!

AKKUMULÁTOR TÖLTÉSE

1. Kapcsolja ki a készüléket, dugja be a csomagolásban lévő töltőkábelt a megfelelő aljzatba, másik oldalát pedig dugja be a számítógépbe, vagy más 5V-os töltő konnektorba! A piros töltési LED fény világítani fog.
2. A töltési idő kb. 6 óra. Teljes feltöltés után a töltési fényjelző kikapcsol.
3. Ha az akkumulátor legjobb élettartamát szeretné elérni, akkor ne töltsen az akkumulátort több, mint 8 órán keresztül!

FIGYELEM:

Normális jelenség a készülék töltés közbeni felmelegedése! Teljes feltöltés után a hangszóró újra szobahőmérsékletűre hűl!

Kérjük, töltsse fel a készüléket teljesen minden harmadik hónapban, ha el szeretné kerülni az akkumulátor élettartamának megrövidülését!

MEGJEGYZÉS

1. A készülék akár tápkábeles csatlakozás nélkül is működik. Az akkumulátor élettartama a használati szinttől függ. A hangos zene, magas basszusok több energiát fognak használni, mintha csak beszélgetést hallgatna!
2. A beépített akkumulátort nem lehet cserélni! Soha ne próbálja azt kicserélni, vagy hulladékba, illetve tűzbe beledobni!
3. A készülék tisztításához puha, száraz ruhát használjon! Ha szükséges, nedvesítse be a ruhát tiszta vízzel! Bármilyen tisztítószer használata a készülék károsodását okozhatja!

SPECIFIKÁCIÓK

Bluetooth specifikációk	V2.1
Vezeték nélküli működési frekvencia	2,402 – 2,480 GHz
E.i.r.p.	1,72 dBm
Beépített újratölthető akkumulátor	Li-pol 3000 mAh
Töltési idő	6 óra
Működési idő	3,5 - 4 óra (max. hangerő) 7 óra (60 % hangerő)
Töltőáram	5 V / 1 A
Kimenet	2 x 2 W + 5,5W
Frekvencia tartomány	100 Hz - 16 kHz
Méret	133 x 133 x 256 mm
Súly	1095 ± 5 g

A GYÁRTÓ FENNTARTJA A JOGOT A TECHNIKAI SPECIFIKÁCIÓK VÁLTOZTATÁSÁRA

GARANCIA

A garanciális idő a készülék vásárlásától számított 2 teljes év. A garanciát a készülék minden anyagára és összeszerelésére biztosítjuk. A 24 hónapos garancia nem érvényes a rendszeres használat általi, vagy a már hosszú életkor miatt fellépett akkumulátor kapacitásának csökkenésére. Az akkumulátor kapacitása automatikusan csökken az akkumulátor használatától függően.



FULLADÁSVESZÉLY. TARTSA A PE ZACSKÓT GYERMEKEKTŐL ELZÁRT HELYEN. A ZACSKÓ NEM JÁTÉKSZER. NE HASZNÁLJA EZT A ZACSKÓT BÖLCSŐKBEN, KISÁGYAKBAN, BABAKOCSIKBAN, VAGY GYEREK JÁRÓKÁKBAN.

Feleslegessé vált elektromos és elektronikus készülékek hulladékként való eltávolítása (Használható az Európai Unió és egyéb európai országok szelektív hulladékgyűjtési rendszereiben)



Ez a szimbólum a készüléken, vagy annak csomagolásán azt jelzi, hogy a terméket ne kezelje háztartási hulladékként! Kérjük, hogy az elektromos és elektronikai hulladék gyűjtésére kijelölt gyűjtőhelyen adja le! A feleslegessé vált termék helyes kezelésével segít megelőzni a környezet és az emberi egészség károsodását, mely bekövetkezhetne, ha nem követi a hulladékkezelés helyes módját. Az anyagok újrahasznosítása segít a természeti erőforrások megőrzésében. A termék újrahasznosítása érdekében, valamint további információért forduljon a hozzátartozó hivatalhoz, vagy a lakhelyén lévő hulladékokkal foglalkozó szolgáltatóhoz, illetve ahhoz az üzlethez, ahol a terméket megvásárolta!

Ezáltal az ETA a.s. kijelenti, hogy a BPS320STR típusú rádióberendezések megfelelnek a 2014/53/EU irányelvnek. Az EU-megfelelőségi nyilatkozat teljes szövege a következő internetes címen érhető el: http://www.gogen.cz/declaration_of_conformity

STREETLINE



www.gogen.cz